

# 「すべてが新しい新キャリパーゲージです」

## LA-16P

目量 0.05mm  
測定範囲 0～50mm  
最大開口 80mm  
測定深さ 200mm

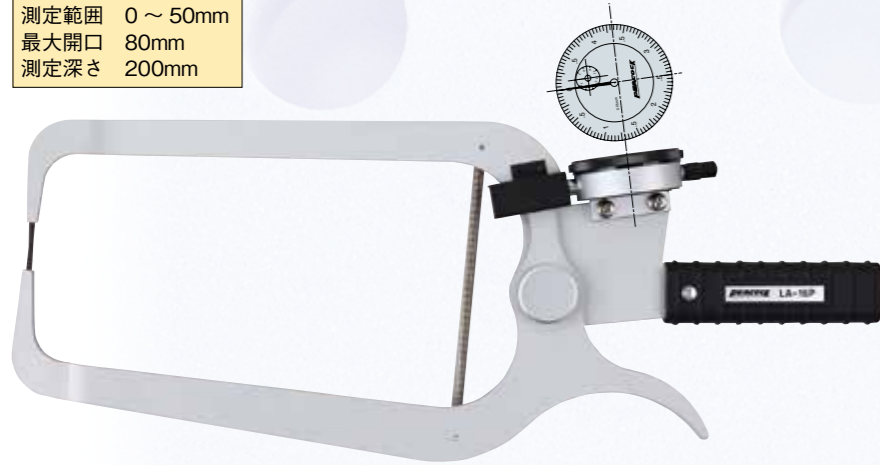

## LA-17PD

目量 0.01mm  
測定範囲 0～25mm  
最大開口 40mm  
測定深さ 80mm



## LA-18P

目量 0.01mm  
測定範囲 0～30mm  
最大開口 60mm  
測定深さ 135mm



### ●新タイプは、最大開口が大きく測定が楽です。

従来製品に比べ、最大開口が大きくとれ使い勝手が向上するため、測定する部品及び製品の用途が広がります。

### ●新タイプは、堅牢性抜群です。

キャリパーゲージで最も重要部分ベアリング軸部を従来のφ19サイズからφ27サイズに変更。厚みも従来の3mmから4mmに変更し堅牢な造りとなっており耐久性も向上しています。

### ●上下先端測定子R形状で曲面肉厚連続測定が楽です。

上下先端測定子R形状(SR1,25)にし従来タイプで測定困難だった曲面の肉厚連続測定が出来、肉厚測定用途が広がりました。

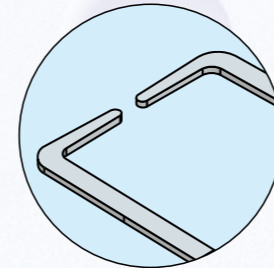
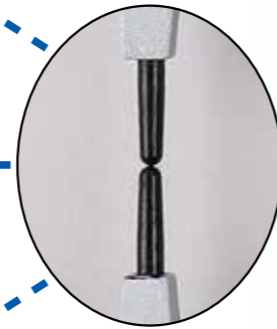
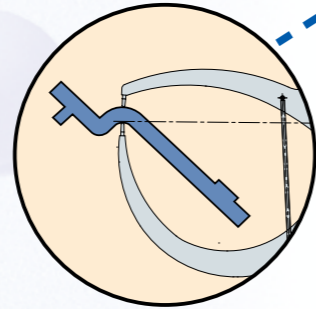
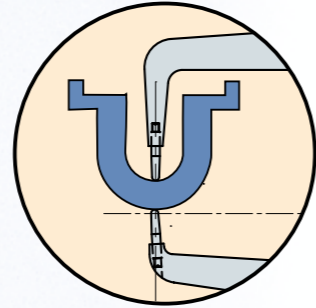
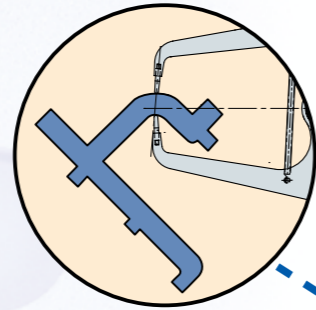

従来品の先端形状

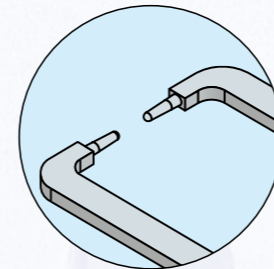

新型の先端形状

### ●ダイヤル表示部上向きで数値の読み取りが楽です。

ダイヤル表示部を上向きに変更し数値の読み取りを容易にしました。

### ●0.01mmタイプは測定範囲が広くなりました。

従来の目量0.01mmでダイヤルタイプ測定範囲は0～20mmでしたが新タイプはダイヤルタイプで0～30mmと広くなりました。デジタルタイプも0～25mmと広くなっております。

## LA-19P

目量 0.05mm  
測定範囲 0～50mm  
最大開口 80mm  
測定深さ 130mm



## LA-26P

目量 0.05mm  
測定範囲 0～50mm  
最大開口 80mm  
測定深さ 250mm



#### ◆各部分名称

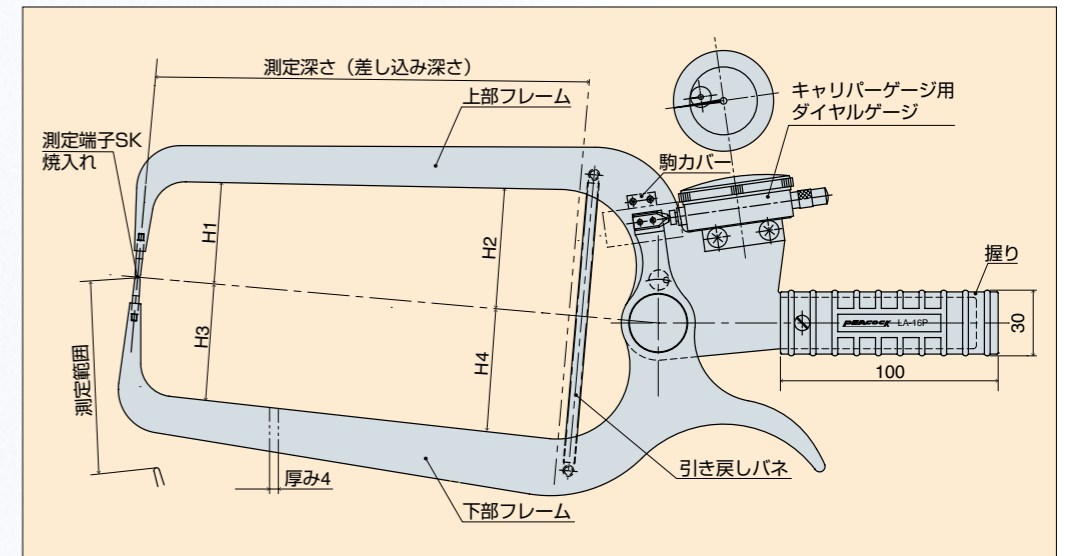

#### ◆仕様

型式	目量 (mm)	測定範囲 (mm)	指示誤差 (mm)	最大開口 (mm)	測定深さ (mm)	主要寸法 (mm)				標準価格
LA-16P	0.05	0～50	±0.15	80	200	45	57	53	57	59,800円
LA-17PD	0.01	0～25	±0.03	40	80	25	40	25	40	108,600円
LA-18P	0.01	0～30	±0.03	60	135	39	47	15	22	55,500円
LA-19P	0.05	0～50	±0.15	80	130	—	—	—	—	56,500円
LA-26P	0.05	0～50	±0.15	80	250	37	48	54	45	59,800円

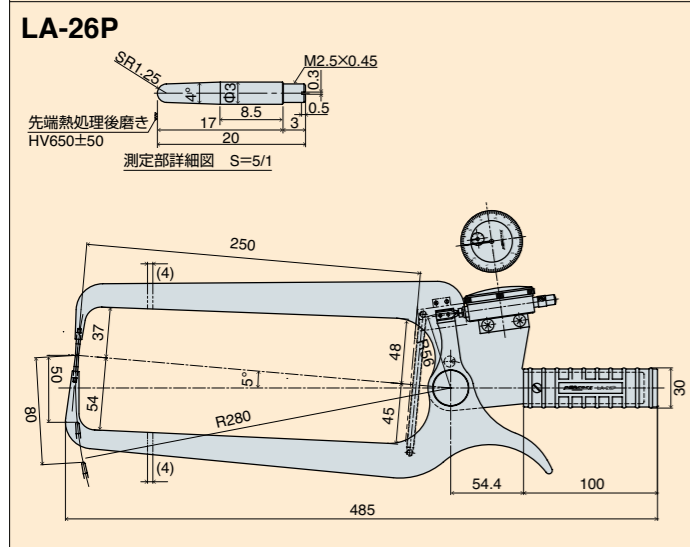
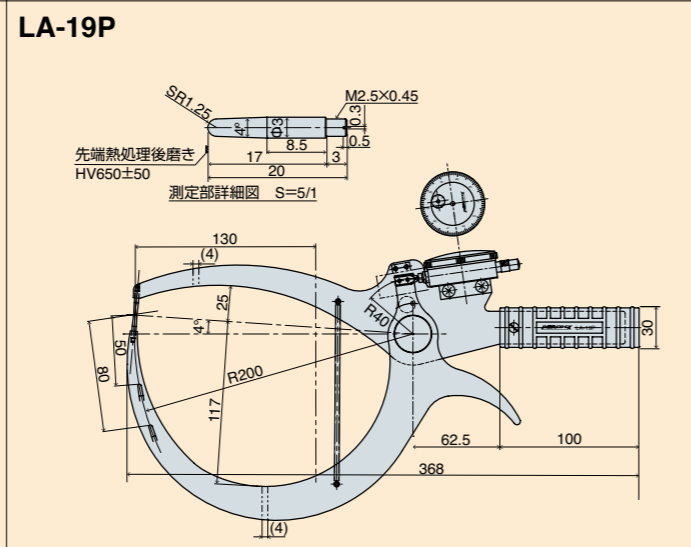
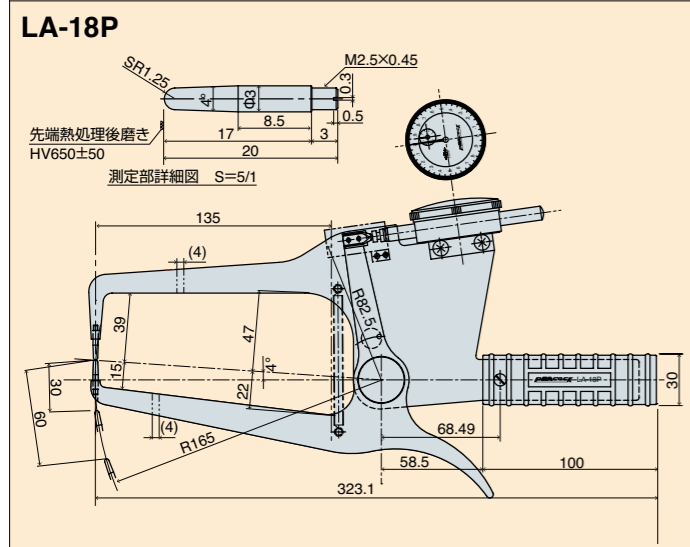
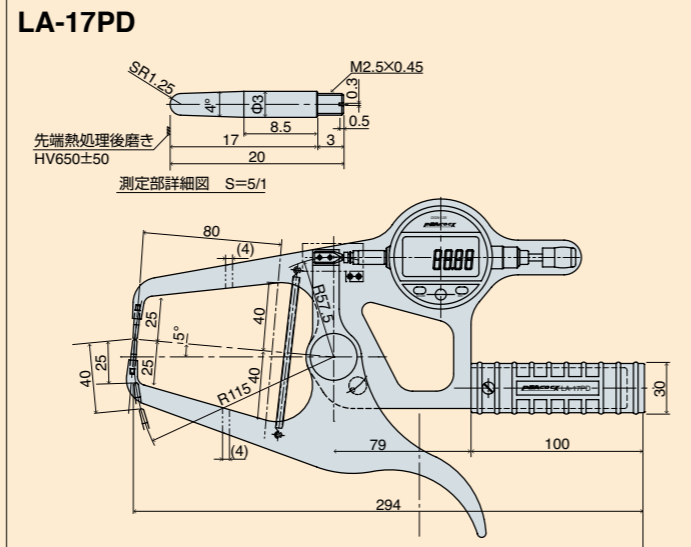
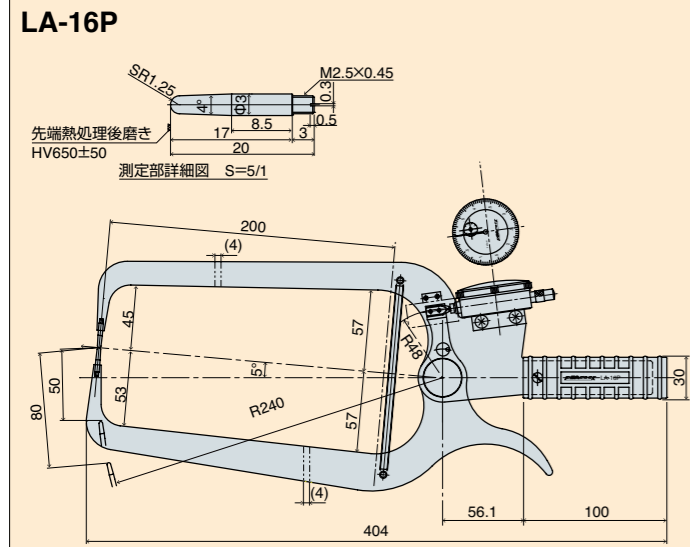

●仕様及び外観は予告なく変更される場合がございますのでご了承ください。



**安全に関するご注意**  
 ●商品の選択にあたっては記載の仕様、機能をよく読みになってご選択ください。  
 ●カタログ記載以外でのご使用方法、特殊な環境でのご使用につきましては、お近くの営業所までお気軽にお問い合わせください。



**株式会社尾崎製作所**  
 本社 東京都板橋区常盤台 1-63-11 TEL 03(3966)1101(代)  
 東京営業所 〒174-0071 FAX 03(3969)1276  
 中部営業所 愛知県名古屋市中区古渡町 14-27 TEL 052(331)4730  
 〒460-0025 FAX 052(331)9144

関西営業所 大阪府大阪市西区立売堀 3丁目 7-13 TEL 06(6543)3909  
 〒550-0012 阿波座KDビル 6F FAX 06(6535)0364  
 千葉工場 千葉県富津市千種新田 684 TEL 0439(65)1155  
 〒293-0036 FAX 0439(65)3612  
 東北センター 秋田県大館市比内町扇田字下扇田 40 TEL 0186(55)0791  
 〒018-5701 FAX 0186(55)0791

<http://www.peacockozaki.jp>

**すべてが新しい「新」キャリパーゲージ**

★新タイプは最大開口が大きく測定が「楽」

従来製品に比べ、最大開口が大きくとれ使い勝手が向上するため、測定する部品及び製品の用途が広がります。

型 式	目 量	測定範囲	最大開口
LA-16P	0.05mm	0～50mm	80mm
LA-17PD	0.01mm	0～25mm	40mm
LA-18P	0.01mm	0～30mm	60mm
LA-19P	0.05mm	0～50mm	80mm
LA-26P	0.05mm	0～50mm	80mm



★0.01mm タイプ測定範囲広くなりました。

★測定子上下R形状で曲面連続肉厚測定が「楽」



★ダイヤル表示部上向きで読取りが「楽」



★新タイプは堅牢性抜群

ベアリングサイズφ27採用

株式会社尾崎製作所



ISO 9001  
 JQA-QM3944  
 本社・千葉工場